

東武鉄道トラ1形 組立説明書

【アオリ戸の組立(1)】

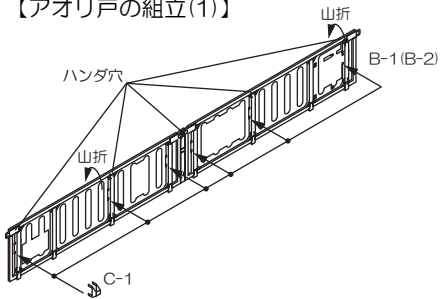

ハンダ付組立後、表面は平滑に仕上げてください。

【アオリ戸の組立(2)】

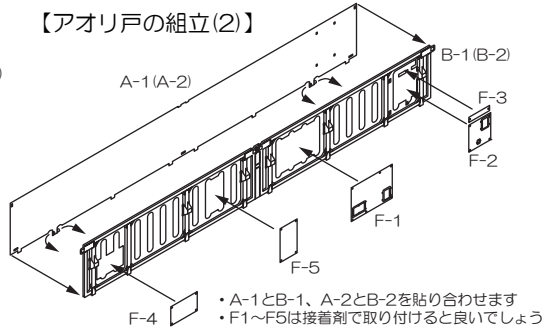

- A-1とB-1、A-2とB-2を貼り合わせます
- F1~F5は接着剤で取り付けると良いでしょう

【妻板の組立(1)】

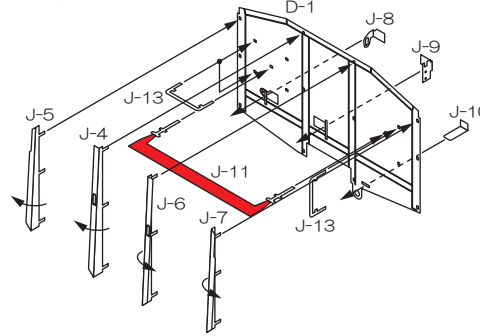

- J-11は取付後、赤色部分をカットして仕上げてください。
- 組立後、D-1裏側は平滑に仕上げてください。(ただし、J-8とJ-9を除く)

【車体の組立(1)】

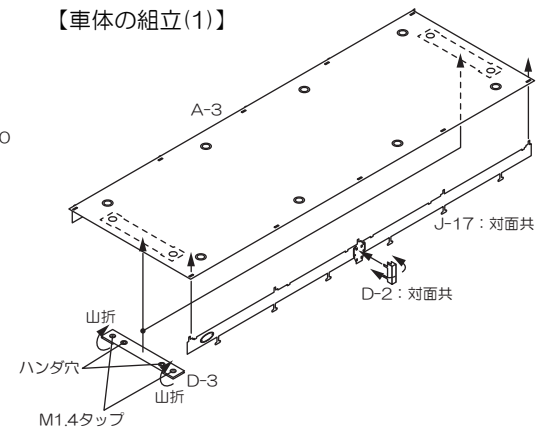

【車体の組立(2)】

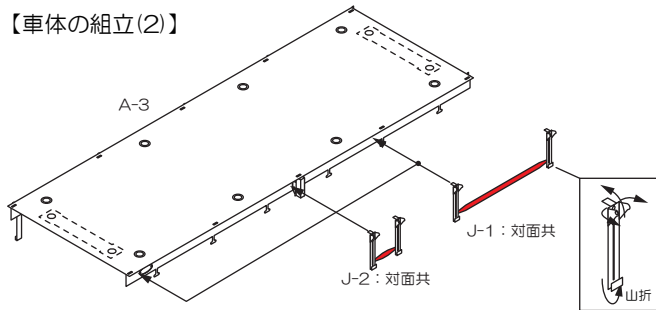

- J-1、J-2は取付後、赤色部分をカットして仕上げてください。

【車体の組立(3)】

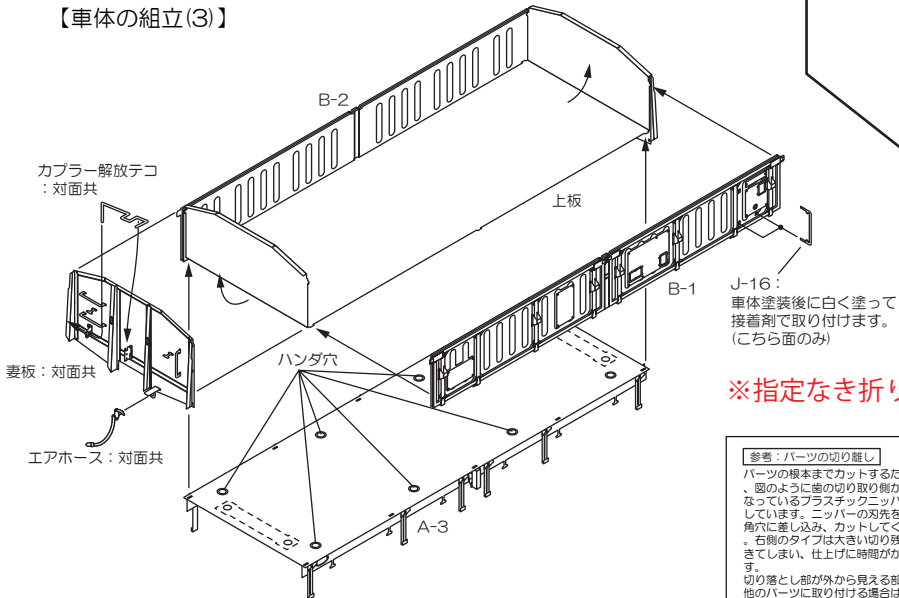

J-16:
車体塗装後に白く塗って接着剤で取り付けます。(こちら面のみ)

【下回りの組立(1)】

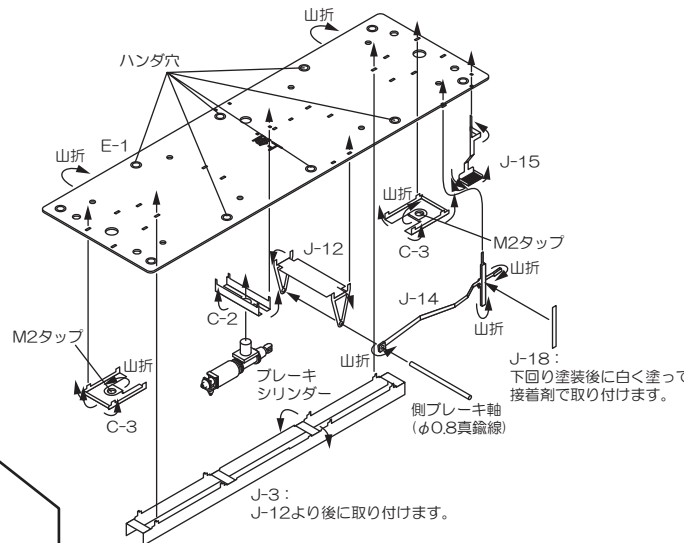

- ブレーキシリンダーはホワイトメタル製で熱に弱いため、接着剤で取り付けてください。

【最終組立】

- 車体と下回りは向きがあります。注意して組み立てます。

【車体】

【下回り】

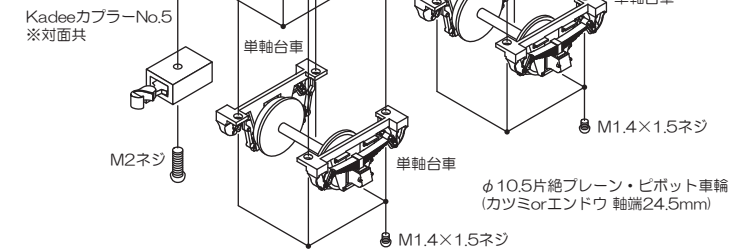

※指定なき折り曲げはすべて谷折

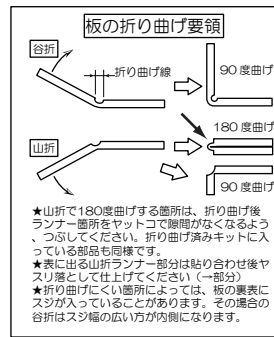
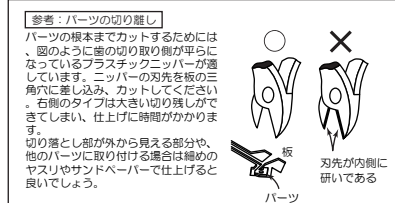

- ★山折で180度曲げる箇所は、折り曲げ後ランナー箇所をヤットコで融着がなくなるよう、つぶしてください。折り曲げ済みキットに入っている部品も同様です。
- ★表に出る山折ランナー部分は貼り合わせ後ヤスリ磨として仕上げてください(一部分)
- ★折り曲げにくい箇所によっては、板の裏面にスジが入っていることがあります。その場合の谷折はスジ幅の広い方が内側になります。